

Product change notification (PCN)

Title / short description	Change of the E/NS 35 N housing
Affected article category	Terminal blocks
Change category	Form and appearance, Material
Change number	CBE190204-01

Purpose/objective of the change

1. Housing geometry change
2. Material specification change

Detailed description of the change

1. Phoenix Contact operates a continuous improvement process throughout its product creation and manufacturing chain.
As part of the process-related renewal of an injection molding tool, a contour adaptation/design change has been implemented for the aforementioned products (figure, attachment).
The change concerns the design (form and appearance). The change offers the added customer benefit of accommodating additional marking materials (figure).
The design change has absolutely no effect on the dimensions, color, surface properties, functionality, or mechanical retention force.
The OLD to NEW version states can be freely combined.

2. As part of the adaptation of the housing, the material specification is changing from PA 6.6 to PA 6 for manufacturing reasons.
The change of material has no impact on the fire behavior or functional performance; all approvals as well as RoHS and WEE compliance are still satisfied.
The OLD to NEW version states can be freely combined.

Identifying characteristics

All modified items can be identified by the incremented production batch.

Start of Production (SOP)	-	Last Time Delivery (LTD)	-
Effective date (EOP)	2022-01-01	End of Service (EOSR)	-
End of Sales (EOS)	-		

Short-term change (< 6 months) or discontinuation (< 12 months), due to:

- | | | |
|---|---|--|
| <input type="checkbox"/> Software / Firmware Bugfix | <input type="checkbox"/> Short-term delivery stop by supplier | <input type="checkbox"/> Short-term recall by supplier |
| <input type="checkbox"/> Force majeure | <input type="checkbox"/> Product improvement with customer benefits | |
| <input type="checkbox"/> Others | | |

Attachments

- CBE 190204 -Designchange.pptx
- Material_list.csv
- PCN-CBE190204-01 E/NS 35 N Gehäusenänderung_DE
- PCN-CBE190204-01 Change of the E/NS 35 N housing_EN

Material list

Item	Article Type	Hardware old	Firmware new	Item	Substitute item Type
0800886	E/NS 35 N	01	02		
0800890	E/NS 35 N-VPE 1000	00	01		
0804271	E/NS 35 N BK	00	01		
0804376	E/NS 35 N BU	00	01		
3219199	E/NS 35 N/ET	01	02		
3240269	E/NS 35 N-APH	00	01		
3250218	E/NS 35 N/SEF	00	01		

Produktänderungsmitteilung (PCN)

Titel / kurze Beschreibung	E/NS 35 N Gehäusenänderung
Betroffene Artikelkategorie	Reihenklempen
Änderungskategorie	Form und Erscheinung, Material
Änderungsnummer	CBE190204-01

Zweck/Ziel der Änderung

1. Änderung der Gehäusegeometrie
2. Änderung der Materialspezifikation

Detailbeschreibung der Änderung

1. Phoenix Contact praktiziert in seiner gesamten Produktentstehungs- sowie Fertigungskette einen kontinuierlichen Verbesserungsprozess.

Im Rahmen der prozessbedingten Erneuerung eines Spritzgießwerkzeugs wurde bei den o.g. Produkten eine Konturanpassung/Design-Änderung durchgeführt (Abbildung, Anlage).

Die Änderung betrifft das Design (Form und Erscheinung). Die Änderung bietet den zusätzlichen Kundennutzen zur Aufnahme weiterer Markierungsmaterialien (Abbildung).

Die Design-Änderung hat keinerlei Auswirkungen auf Abmessungen, Farbe, Oberflächenbeschaffenheit, Funktionsweise oder mechanische Haltekräfte.

Die Versionsstände ALT zu NEU können uneingeschränkt miteinander kombiniert werden.

2. Im Zug der Gehäuseanpassung wird fertigungsbedingt die Materialspezifikation von PA 6.6 auf PA 6 geändert.

Die Materialumstellung hat keinen Einfluss auf Brand- oder Funktionsverhalten, alle Approbation sowie RoHS und WEE-Konformität werden nach wie vor erfüllt.

Die Versionsstände ALT zu NEU können uneingeschränkt kombiniert werden.

Identifizierende Merkmale

Alle geänderten Artikel sind durch die erhöhte Versionscharge zu erkennen.

Beginn der Herstellung (SOP)	-	Letztmalige Lieferung (LTD)	-
Inkrafttreten der Änderung (EOP)	2022-01-01	Einstellung von Service (EOSR)	-
Einstellung des Vertriebs (EOS)	-		

Kurzfristige Änderung (< 6 Monate) oder Abkündigung (< 12 Monate), auf Grund von:

- | | | |
|---|--|--|
| <input type="checkbox"/> Software / Firmware Bugfix | <input type="checkbox"/> Kurzfristiger Lieferstopp durch den Lieferanten | <input type="checkbox"/> Kurzfristiger Rückruf durch den Lieferanten |
| <input type="checkbox"/> Höhere Gewalt | <input type="checkbox"/> Produktverbesserung mit Kundennutzen | |
| <input type="checkbox"/> Sonstiges | | |

Anlagen

- CBE 190204 -Designchange.pptx
- Material_list.csv
- PCN-CBE190204-01 E/NS 35 N Gehäusenänderung_DE
- PCN-CBE190204-01 Change of the E/NS 35 N housing_EN

Materialliste

Art.-Nr.	Artikel Typ	Revision/Versionscharge		Art.-Nr.	Ersatzartikel Typ
		alt	neu		
0800886	E/NS 35 N	01	02		
0800890	E/NS 35 N-VPE 1000	00	01		
0804271	E/NS 35 N BK	00	01		
0804376	E/NS 35 N BU	00	01		
3219199	E/NS 35 N/ET	01	02		
3240269	E/NS 35 N-APH	00	01		
3250218	E/NS 35 N/SEF	00	01		

Item	Type	old	new	Substitute item	Replacement product designation	eCl@ss 9.0
0800886	E/NS 35 N	01	02			27141135
0800890	E/NS 35 N-VPE 1000	00	01			27141135
0804271	E/NS 35 N BK	00	01			27141135
0804376	E/NS 35 N BU	00	01			27141135
3219199	E/NS 35 N/ET	01	02			27141135
3240269	E/NS 35 N-APH	00	01			27141190
3250218	E/NS 35 N/SEF	00	01			27141135

Product Change Notification

CBE 190204 – E/NS 35 N



existing type:

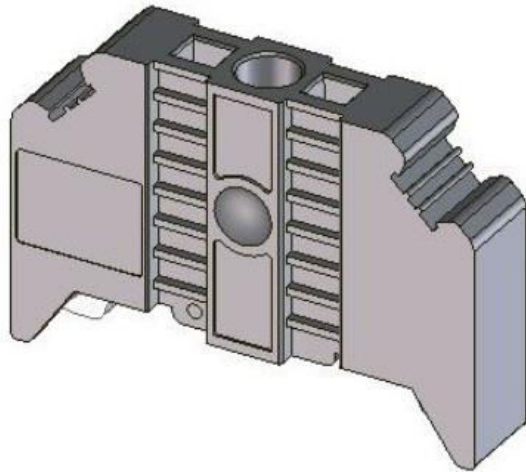

new type:

